

# NEW SPRINTER

100% para ti, 100% para tu negocio.



## Sprinter 417 CDI 7,5 m3

Tipo de vehículo	Carga
Volumen de carga	7,5 m <sup>3</sup>
Potencia	170 [CV] @3800 rpm
Torque	380 [Nm] @1600 a 2400 rpm
Combustible	Diésel
Tracción	4x2 Trasera
Transmisión	Manual

Certificación de cabina UN ECE / R29	Norma de Emisiones: Euro VI	intervalos de mantenimiento mixto hasta <b>20.000</b> [kms]*
--------------------------------------	-----------------------------	--

\*Consulta por el intervalo de mantención de tu Sprinter (según tu operación) con nuestros asesores de servicio.

KAUFMANN



# Sprinter | 417 | CDI | 7,5 [m3] | 4x2 | Euro VI

## MOTOR

Modelo	OM 654
Tipo Combustible	Diésel
Cilindrada [cc]	1.950
Potencia [CV]	170 @3800 rpm
Torque [Nm]	380 @1600 - 2400 rpm
Sistema de Inyección	CDI - Common Rail Direct Injection
Est. Combustible [Lts]	71
Adblue [Lts]	22

## TRANSMISIÓN

Modelo	ZF
Cambios	Seis marchas + reversa
Tracción	4x2   Trasera
Transmisión	Manual
Dirección	Electromecánica

## PESOS

PVB [kg]	3.880
PBC [kg]	5.880
Carga útil [kg]	1.680
Peso 1er/2do eje [kg/kg]	1.300 / 900
Carga 1er/2do eje [kg/kg]	2.000 / 2.430

## SISTEMA ELÉCTRICO

Alternador	14V / 180 A
Tensión consumidores	12 V

## SUSPENSIÓN

El modelo incorpora en su equipamiento original la suspensión recomendada por Mercedes-Benz para ambulancias.

La suspensión se destaca por ser más suave con mayor confort para los usuarios y además por una mejor estabilización del balanceo con mayor amortiguación de la carrocería.

Delantera	Suspensión independiente; eje delantero de conjuntos telescópicos con ballesta transversal parabólica y estabilizador.
Trasera	Eje trasero rígido, con suspensión especial de ballestas traseras de dos escalones y amortiguador con curva característica adaptada.
Barra estabilizadora	Delantera y trasera.

## NEUMÁTICOS

Neumáticos	225 / 75 R16 C
Llantas	Acero 6,5J x 16

## SEGURIDAD

Frenos de disco delanteros y traseros
Airbags piloto y copiloto
ESP9i Adaptativo [Programa de estabilidad electrónica]
ABS [Sistema de antibloqueo de frenos]
ASR [Sistema de control de tracción]
BAS [Servofreno de emergencia]
EBV [Distr. Electrónica de frenado]
Luz de Freno adaptativa en frenado de emergencia
Asistente de viento lateral
Ayuda arranque en pendiente
Attention Assist
ABA4 [Active Brake Assist]

## EQUIPAMIENTO

Alzavidrios Eléctricos
Arranque Key-less
Cierre centralizado
Computador a bordo
Aire acondicionado de fábrica
MB AUDIO 10
Control crucero
1 copiloto
Cinturones 3 puntas
Neblineros
Pisadera



# Sprinter | 417 | CDI | 7,5 [m3] | 4x2 | Euro VI

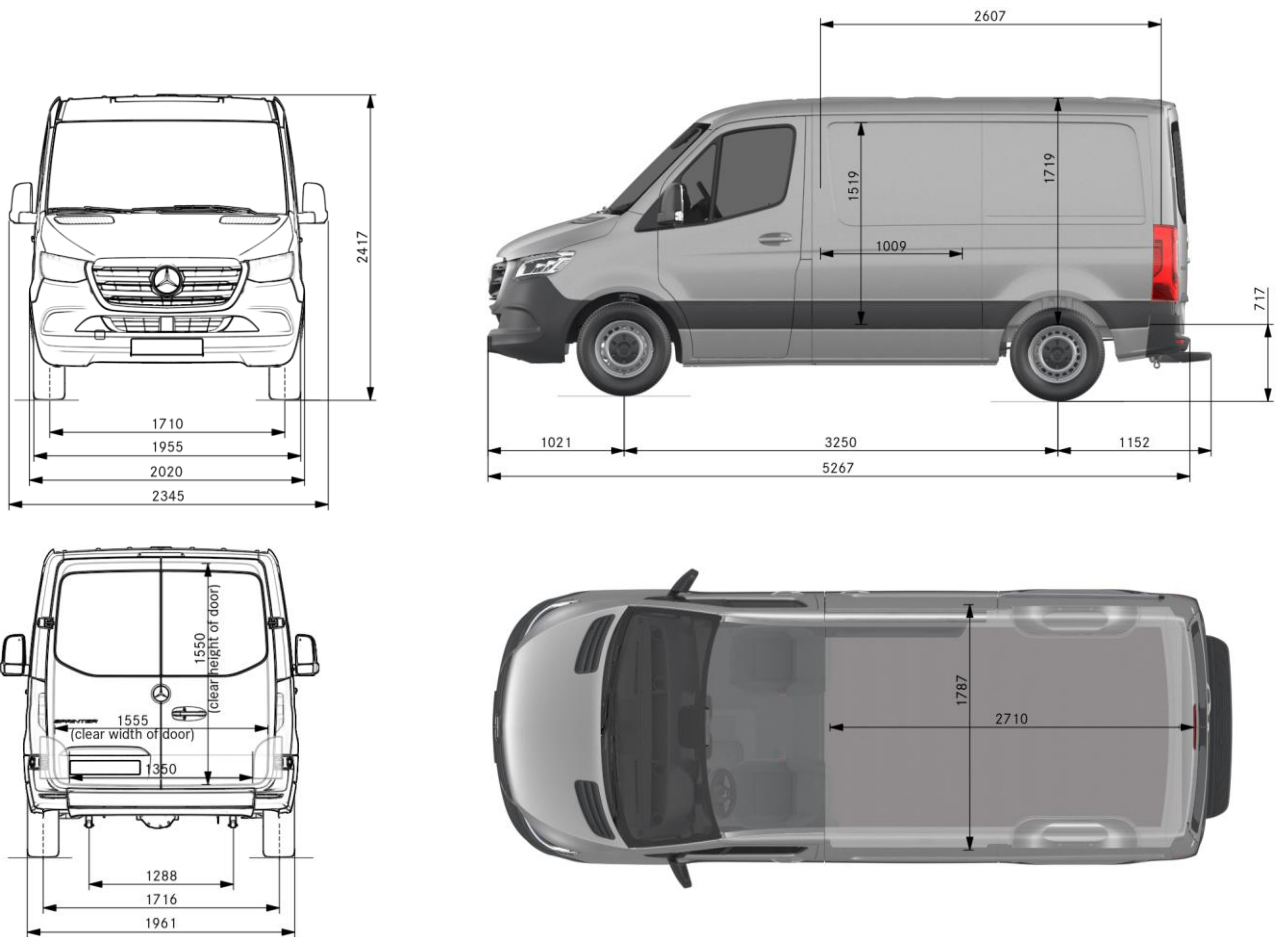

SANTIAGO : Pajaritos [Casa Matriz] | Quilicura | San Bernardo | La Dehesa | Cantagallo | Bilbao.

REGIONES : Arica | Iquique | Antofagasta | Calama | Copiapó | La Serena | Viña del Mar | Placilla | Rancagua | Curicó | Linares | Talca | Chillán | Los Angeles | Temuco | Valdivia | Osorno | Llanquihue | Castro | Coyhaique | Punta Arenas. Nota: Kaufmann se reserva el derecho de modificar las especificaciones de sus productos sin previo aviso.

© 2022 - Comercial Kaufmann / Kaufmann S.A. - Todos los derechos reservados.



KAUFMANN